

$\sqrt{Ra\ 6,3\ (\checkmark)}$

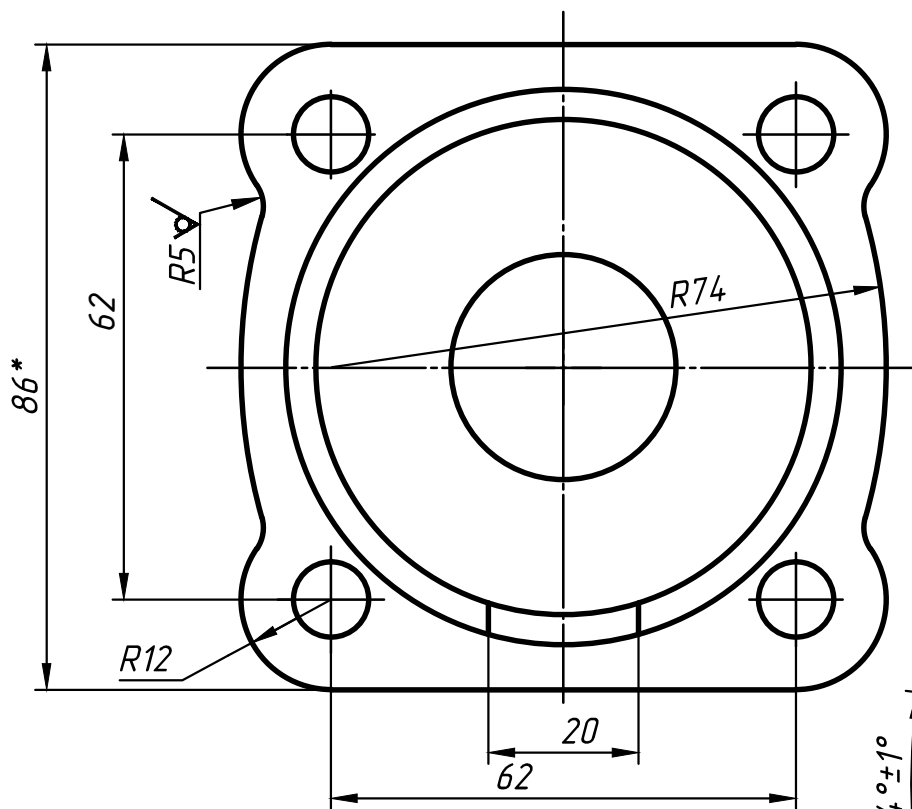

A (4:1)

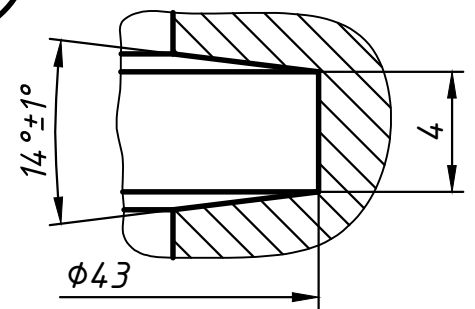

1. Неуказанные литейные радиусы 2...3 мм.
2. Формовочные уклоны по ГОСТ 3212-92.
3. Точность отливки 8-0-0-7 ГОСТ Р 53464-2009.
4. * Размер для справок.

				AK123.04.09.00.209			
				Крышка			
Изм.	Лист	№ докум.	Подп.	Дата	Лит.	Масса	Масштаб
Разраб.		Кичатов					1:1
Пров.		Решетов					
Т. контр.					Лист	Листов	1
Н. контр.					ЮУрГУ		
Утв.					Кафедра ИКГ		
				СЧ20 ГОСТ 1412-85			