

$\sqrt{Ra\ 6,3\ (\checkmark)}$

A (4:1)

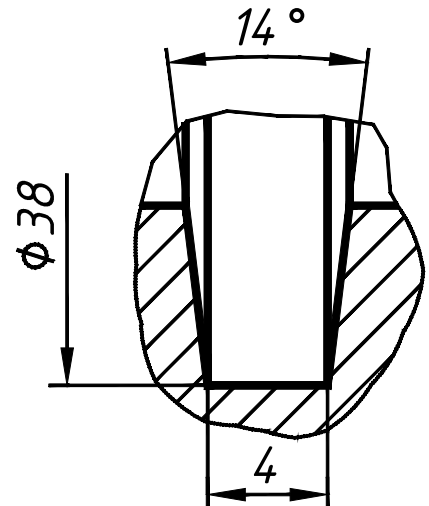

1. Неуказанные литейные радиусы 3...5 мм.
2. Формовочные уклоны по ГОСТ 3212-92.
3. Точность отливки 8-0-0-7 ГОСТ Р 53464-2009.

					ET134.04.12.00.235		
					Крышка		
					Лит.	Масса	Масштаб
							2:1
					Лист	Листов	1
					СЧ15 ГОСТ 1412-85		
					ЮУрГУ Кафедра ИКГ		
Изм.	Лист	№ докум.	Подп.	Дата			
Разраб.		Шепелева					
Пров.		Решетов					
Т. контр.							
Н. контр.							
Утв.							