

$\sqrt{Ra 12,5(\checkmark)}$

A-A

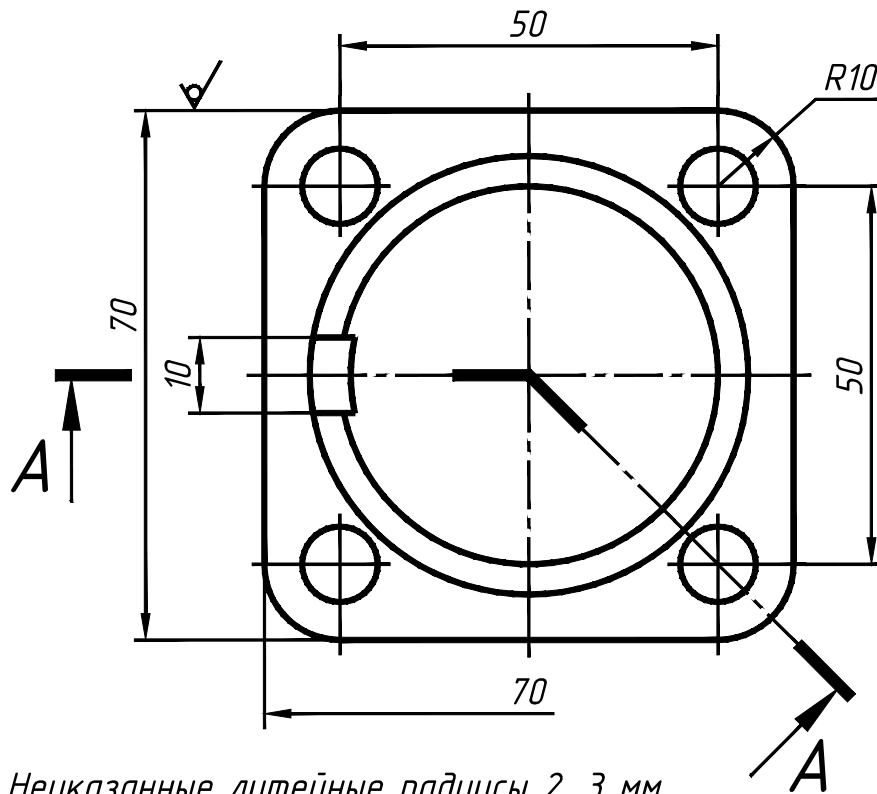
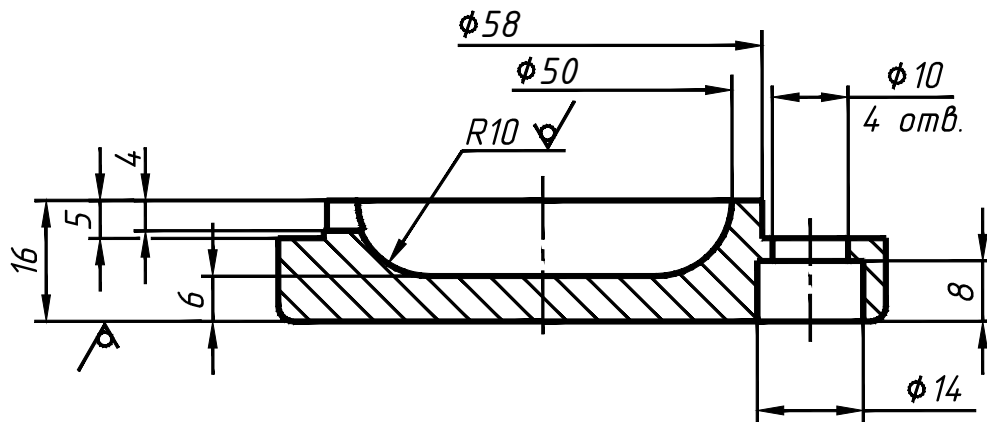

1. Неуказанные литейные радиусы 2...3 мм.
2. Формовочные уклоны по ГОСТ 3212-92.
3. Точность отливки 8-0-0-7 ГОСТ Р 53464-2009.

					<b>ET134.04.24.00.235</b>		
					<b>Крышка</b>		
					Лит.	Масса	Масштаб
							<b>1:1</b>
Изм.	Лист	№ докум.	Подп.	Дата	Лист      Листов 1		
Разраб.		Шепелева					
Пров.		Решетов					
Т. контр.							
Н. контр.					<b>ЮУрГУ</b>		
Утв.					Кафедра ИКТ		
					<b>СЧ15 ГОСТ 1412-85</b>		