

1. Неуказанные литейные радиусы 2...3 мм.
2. Формовочные уклоны по ГОСТ 3212-92.
3. Точность отливки 8-0-0-7 ГОСТ Р 53464-2009.
4. H14, h14, ±IT14/2.

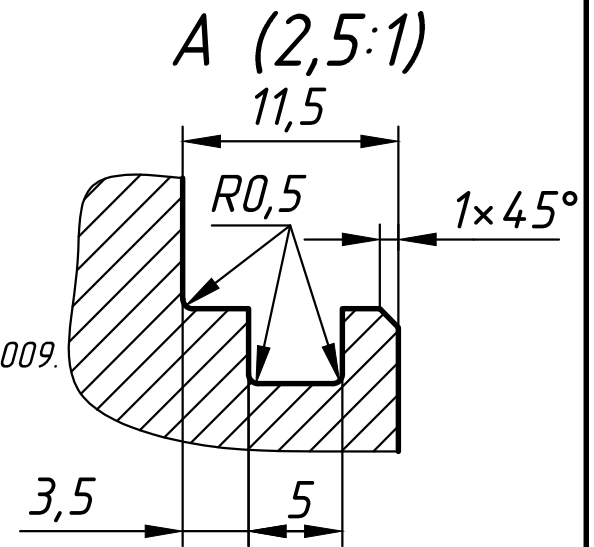

					00-000.06.17.17.13		
					Крышка		
					Отливка 45ХЛ-1 ГОСТ 977-88		
Изм.	Лист	№ докум.	Подп.	Дата	Лит.	Масса	Масштаб
Разраб.		Григорьев					1:1
Пров.		Решетов					
Т. контр.					Лист	Листов	1
Н. контр.					ЮУрГУ Кафедра ИКГ		
Утв.							